

Návod na inštaláciu a použitie IP telefónu

Polycom SoundPoint IP500/501

SoundPoint® IP 500



OBSAH

1. ZAPOJENIE TELEFÓNNEHO PRÍSTROJA	3
1.1. ZÁKLADNÉ SÚČASTI TELEFÓNNEHO PRÍSTROJA	3
1.2. PRIPOJENIE TELEFÓNNEHO PRÍSTROJA K SIETI LAN A EL. ENERGII	4
1.3. VZHĽAD TELEFÓNNEHO PRÍSTROJA.....	4
2. POUŽITIE TELEFÓNNEHO PRÍSTROJA	5
2.1. ZÁKLADNÁ FUNKCIA TELEFONOVANIA	5
2.1.1. <i>Telefonovanie</i>	5
2.1.2. <i>Prijatie hovoru</i>	5
2.1.3. <i>Pridržanie hovoru</i>	6
2.1.4. <i>Odovzdanie hovoru</i>	6
2.1.5. <i>Ukončenie hovoru</i>	6
2.2. ROZŠÍRENÉ FUNKCIE TELEFONOVANIA	6
2.2.1. <i>Opakovanie voľby</i>	6
2.2.2. <i>Konferencia</i>	6
2.2.3. <i>Rýchla voľba</i>	7
2.2.4. <i>Voľba linky</i>	7
2.2.5. <i>Zobrazenie viacerých hovorov</i>	8
2.3. ĎALŠIE FUNKCIE TELEFÓNU.....	8
2.3.1. <i>Vypnutie mikrofónu</i>	8
2.3.2. <i>Nastavenie hlasitosti</i>	8
2.3.3. <i>Nerušit'</i>	8
2.3.4. <i>Dátum a čas</i>	9
2.3.5. <i>Režim pamäte headsetu</i>	9
2.3.6. <i>Kontrast displeja</i>	9
2.3.7. <i>Typ zvonenia</i>	9
2.3.8. <i>Zoznam hovorov</i>	10
2.3.9. <i>Adresár</i>	10
2.3.10. <i>Priradenie vyzváňania ku kontaktu</i>	10
2.3.11. <i>Hlasová schránka</i>	11
2.3.12. <i>Jazyk - nastavenie</i>	11
2.3.13. <i>Reštart Telefónu</i>	11
HELP DESK.....	11
BEZPEČNOSTNÉ POKYNY	13
PRÍLOHA 1	14
PRÍLOHA 2	15
PRÍLOHA 3	16
INFORMÁCIE O OBALOCH.....	16

Zariadenie na trh Slovenskej Republiky uviedol Slovak Telekom, a.s..

1. ZAPOJENIE TELEFÓNNEHO PRÍSTROJA

1.1. Základné súčasti telefónneho prístroja

Telefónny
prístroj

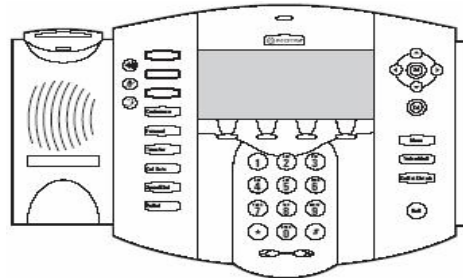

Telefónne slúchadlo
a prepojovací kábel

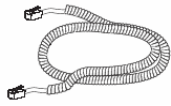

Podstavec telefónneho
prístroja

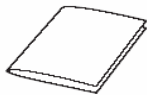
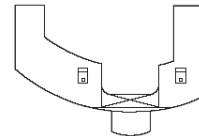

Návod pre rýchly
štart telefónneho prístroja

Prepojovací kábel
LAN

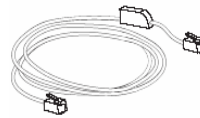

Popisové štítky
Okienkové tlačidlá

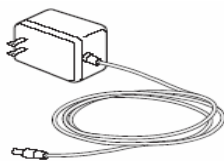

Sieťový adaptér

1.2. Pripojenie telefónneho prístroja k sieti LAN a el. energii

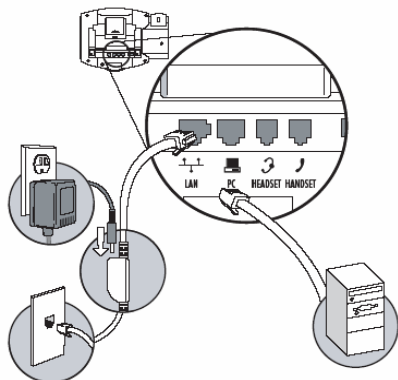

Napájanie pomocou sieťového adaptéra

Pomocou prepojovacích káblov spojte sieť LAN a počítač s príslušnými konektormi PC a LAN na zadnej strane telefónneho prístroja. V prípade siete LAN použite priložený kábel (na strane telefónu použite konektor s výstupkom). Sieťový adaptér potom zapojte do konektora na tomto prepojovacom kábli LAN a následne ho zapojte do zásuvky (zdroj el. energie.)

Napájanie pomocou siete Ethernet

Káble pre napájanie pomocou siete Ethernet nie sú priložené v štandardnom balení prístroja. Existujú dva varianty napájania pomocou siete Ethernet závislé na tom, aký typ prepínača podporujúci túto funkciu použijete. Pre každý z týchto variantov existuje špeciálny kábel, ktorý je možné dokúpiť. Ide o Cisco™ In-Line Power Cable (Part No.2457-11014-002) a alebo IEEE 802.3af In-Line Power Cable (Part.No 2457-11077-002). Príslušný kábel sa pripojí konektorom s výstupkom do telefónu a druhým konektorom potom do prepínača s podporou funkcie napájania. Sieťový adaptér v tomto prípade nie je potrebný. Počítač sa pripojí rovnako ako v prípade napájania pomocou sieťového adaptéra.

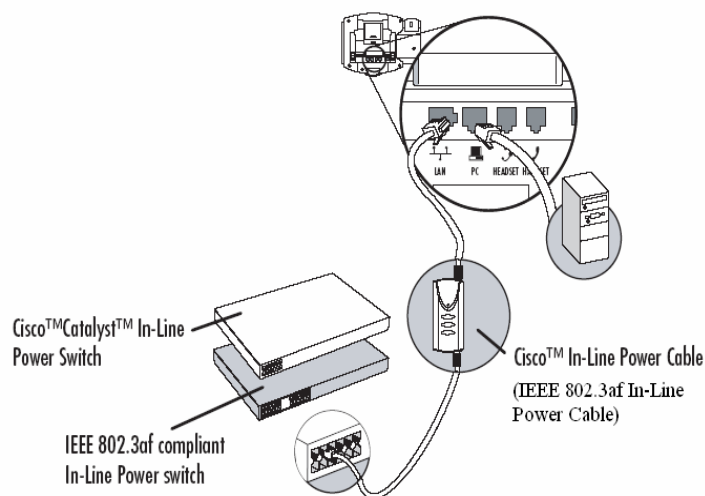

1.3. Vzhľad telefónneho prístroja

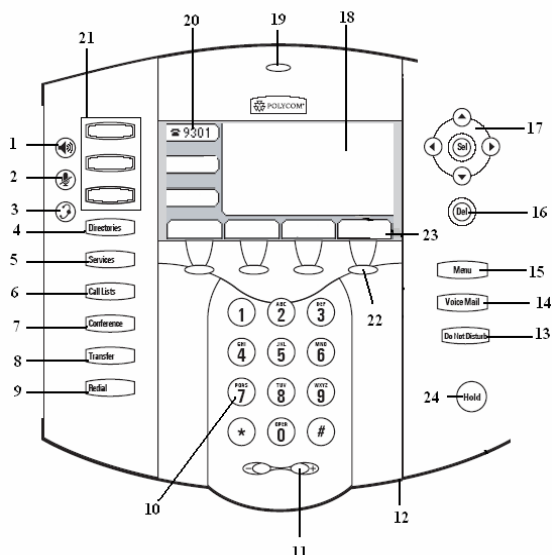

1. Reprodukotor
2. Vypnutie mikrofónu
3. Zariadenie Headset
4. ADRESÁRE
5. SLUŽBY
6. ZOZNAM HOVOROV
7. KONFERENCIA
8. PREPOJENIE
9. OPAKOVANIE VOLBY
10. Číselné tlačidlá – možnosť voľby čísel, písmen a špeciálnych znakov pre využitie kontextových tlačidiel
11. Nastavenie hlasitosti
12. Vstavaný mikrofón
13. NEVYRUŠOVAŤ
14. ODKAZY
15. MENU

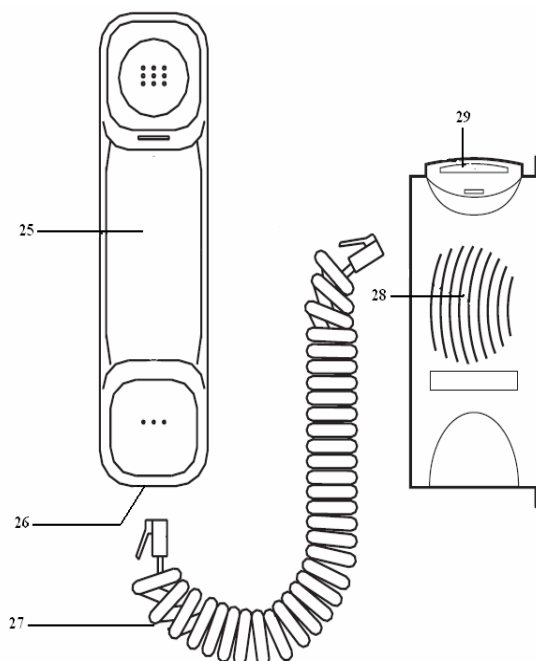

16. Delete – pre vymazanie voľby
17. Tlačidlá pohybu po displeji – slúžia pre pohyb na displeji – pomocou šípok je možné pohybovať sa medzi položkami na displeji
18. LCD displej
19. Indikátor prichádzajúcich správ
20. Zobrazenie linky prístroja
21. Tlačidlá liniek – nastavení via číslo pre odchádzajúce/prichádzajúce volania a pre nastavenia skrátených volieb často volaných čísel
22. Kontextová tlačidlá
23. Význam kontextových tlačidiel v jednotlivých Menu
24. HOLD – pridržanie hovoru
25. Slúchadlo telefónneho prístroja
26. Konektor pre pripojenie slúchadla (na slúchadle)
27. Kábel prepojenia slúchadla (na telefóne)
28. Reproduktor
29. Vidlicový prepínač

2. POUŽITIE TELEFÓNNEHO PRÍSTROJA

2.1. Základná funkcia telefonovania

2.2.1. Telefonovanie

- telefonovanie pomocou slúchadla



Po zdvihnutí slúchadla sa ozve oznamovací tón, následne zvolte požadované telefónne číslo. Pre začiatok telefonovania stlačte **Odoslať**, či vyčkajte niekoľko sekúnd na automatické spojenie.



- telefonovanie pomocou hlasitého počúvania

Slúchadlo nechajte zavesené a stlačte tlačidlo **REPRODUKTOR** , či tlačidlo **Volať**.

Po zaznení oznamovacieho tónu zadajte požadované telefónne číslo. Voľbu môžete urýchliť stlačením tlačidla „#” na konci voľby.

- telefonovanie pomocou zariadenia headset



Zapojte do telefónneho prístroja zariadenie headset. Stlačte tlačidlo **HEADSET** , či tlačidlo **Volať** – po zaznení oznamovacieho tónu voľte požadované telefónne číslo.

Existuje tiež možnosť navoliť telefónne číslo ako prvé a následne pomocou zdvihnutia telefónneho slúchadla, stlačením tlačidla **REPRODUKTOR** , **HEADSET** , či **VOLAŤ** uskutočniť hovor.

Vo všetkých týchto prípadoch sa pri uskutočnení spojenia objaví na displeji telefónu informácia o čase trvania hovoru a volanej destinácii.

2.1.2. Prijatie hovoru

- prijatie volania pomocou slúchadla - zdvihnite telefónne slúchadlo prístroja

- prijatie volania pomocou hlasitého počúvania - stlačte tlačidlo **REPRODUKTOR** , kontextové tlačidlo **Odpovedať**, či tlačidlo príslušnej linky.
- prijatie volania pomocou zariadenia headset - stlačte tlačidlo **HEADSET**  pre prijatie volania pomocou zariadenia headset.

2.1.3. Pridržanie hovoru



Počas hovoru stlačte tlačidlo , či kontextové tlačidlo **Podržať**. Hovor bude pridržený a informácia o pridržení hovoru sa objaví na displeji prístroja. Tiež na displeji volajúceho sa zobrazí stav **Pridržený**.

Pre návrat k volajúcemu stlačte opäť tlačidlo  (závisí na type telefónneho prístroja), či kontextové tlačidlo **Vyzdv**.

V prípade, že je pridržených viac hovorov, zvolte pomocou kontextových tlačidiel príslušnú linku, ďalej šípkami vyberte požadovaný hovor, ktorý si prajete obnoviť. Stlačte kontextové tlačidlo **Vyzdv** pre obnovenie zvoleného hovoru.



2.1.4. Odovzdanie hovoru

Počas hovoru stlačte tlačidlo , či kontextové tlačidlo **Prepoj**. (hovor bude nastavený na **Pridržený**). Zvoľte číslo účastníka, ktorému má byť telefónny hovor odovzdaný

- ak ihneď stlačíte tlačidlo , či kontextové tlačidlo **Prepoj**, je možné hovor odovzdať priamo, bez predchádzajúcej konzultácie.
- pre odovzdanie hovoru po predchádzajúcej konzultácii stlačte tlačidlo , či kontextové tlačidlo **Prepoj**.



2.1.5. Ukončenie hovoru

Pre ukončenie hovoru stlačte :

- zvolené tlačidlo linky
- kontextové tlačidlo **Ukončiť**
-  pri využití hlasitého počúvania
-  pri využití zariadenia headset
- či zaveste slúchadlo



2.2. Rozšírené funkcie telefonovania

2.2.1. Opakovanie voľby

Stlačte tlačidlo  pre opakovanie volania na posledné volané číslo. Pre opakovanie niektorého z už skôr volaných čísel stlačte  - **Volané čísla** a vyberte pomocou šípek požadované číslo. Pre uskutočnenie hovoru na toto telefónne číslo stlačte kontextové tlačidlo **Vytočiť**.

2.2.2. Konferencia

Telefonicú konferenciu je možné uskutočniť s dvoma ďalšími účastníkmi.

- vytočte číslo prvého účastníka konferencie.
- stlačte tlačidlo , či kontextové tlačidlo **Konfer**. Tým bude prvý účastník nastavený do stavu **Pridržený** a bude možné voliť ďalšie telefónne číslo.
- vytočte číslo druhého účastníka konferencie. Stlačte tlačidlo , či kontextové tlačidlo **Konfer**. Všetci účastníci budú teraz zapojení do konferencie.

 **Poznámka:**

Ak iniciátor ukončí hovor, bude konferencia ukončená pre všetkých účastníkov.

2.2.3. Rýchla voľba

Často volané telefónne čísla je možné nastaviť ako Rýchlu voľbu (na tlačidlách liniek telefónneho prístroja).

Príklad nastavenia rýchlej voľby:

- stlačte tlačidlo **Directories** - Adresár kontaktov
- vložte nový alebo zvolte súčasný kontakt (bod 2.3.9)
- vyplňte **Index rýchlej voľby** „1“. Táto voľba zaradí novo zvolený kontakt ako rýchlu voľbu na prvé voľné tlačidlo liniek
- pre uloženie stlačte tlačidlo **Uložiť**, v opačnom prípade tlačidlo **Zrušiť**
- pre návrat do predchádzajúceho menu stlačte **Menu**

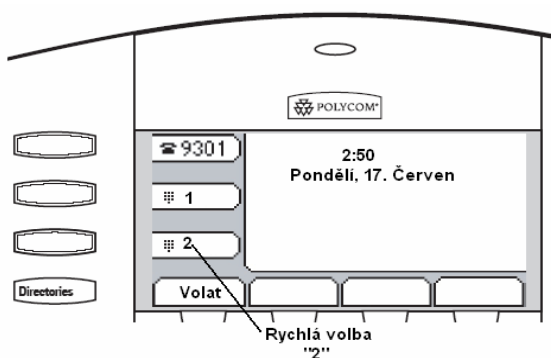
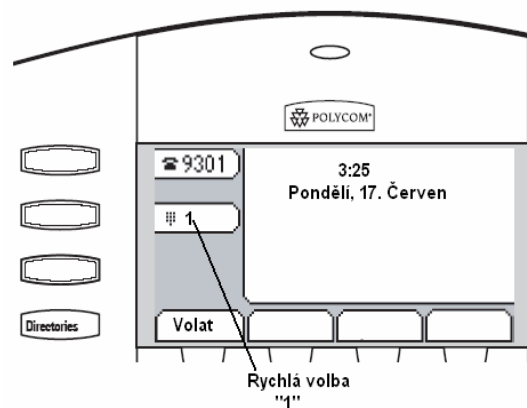



Východiskové nastavenie telefónneho prístroja umožňuje zvolenie 2 kontaktov ako Rýchlej voľby

Pre pridanie ďalšieho kontaktu - rýchlej voľby použite pri zadávaní Indexu rýchlej voľby miesto „1“ číslo „2“ atď.

Pre rýchle zobrazenie všetkých čísel Rýchlej voľby stlačte šípku . Na displeji sa objaví zoznam všetkých čísel

Rýchlej voľby.

Zrušenie rýchlej voľby:

- stlačte tlačidlo **Directories** - Adresár kontaktov
- vyberte požadovaný kontakt a stlačte **Editovať**, zmažte **Index rýchlej voľby** pomocou tlačidiel  a  **Delete**
- pre uloženie zmien stlačte tlačidlo **Uložiť**, v opačnom prípade tlačidlo **Zrušiť**. Rýchla voľba bola týmto odstránená.

2.2.4. Voľba linky

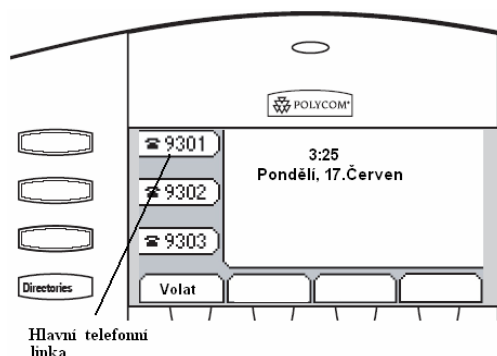

Telefónny prístroj umožňuje nastavenie troch odchádzajúcich telefónnych liniek. Telefónne linky môžu slúžiť ako pre telefonovanie vo vnútri firmy, tak aj pre volania do verejnej siete.

Ako prvá je v zozname liniek väčšinou uvedená hlavná tel. linka prístroja.

 **Poznámka:**

Možnosť nastavenia ďalších liniek konzultujte s Vaším administrátorom.

2.2.5. Zobrazenie viacerých hovorov

Každá telefónna linka nastavená v telefónnom prístroji môže na displeji zobraziť dva telefónne hovory. Rôznosť zobrazenia je využívaná práve v prípade, keď je na linke jeden aktívny hovor a rovnaká linka má ďalší prichádzajúci hovor.

Príklad :

Telefónna linka 9301 má hovor s telefónnym číslom 257296132.

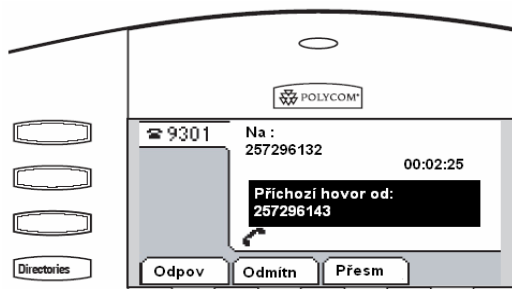

Telefónna linka 9301 má prichádzajúci hovor z čísla 257296143, ktorý čaká na prijatie.

Pomocou kontextových tlačidiel je možné hovor:

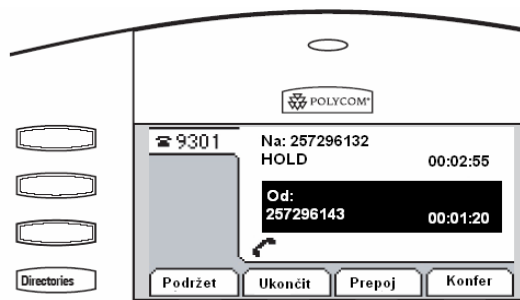

- **Odpov** - prijať druhý hovor na linke
- **Odmietn** - zrušiť druhý hovor na linke
- **Presm** - prepojiť druhý hovor na iného účastníka

Telefonický hovor z čísla 257296143 bol prijatý a pôvodný telefonický hovor z čísla 257296132 bol daný do stavu Pridržený.



2.3. Ďalšie funkcie telefónu

2.3.1. Vypnutie mikrofónu

Počas hovoru stlačte tlačidlo . V spodnej časti displeja telefónu sa objaví ikona  ako upozornenie, že Vás ostatní účastníci hovoru nemôžu počuť. Aj pri vypnutom mikrofóne je možné naďalej počuť všetkých účastníkov hovoru. Vypnutie mikrofónu je možné použiť pri všetkých typoch volaní (pomocou slúchadla, pomocou zariadenia headset, pomocou hlasitého počúvania). Pre zapnutie mikrofónu stlačte znovu tlačidlo .

2.3.2. Nastavenie hlasitosti

 Týmito tlačidlami je možné ovládať hlasitosť vyzváňania. V prípade aktívneho hovoru a zodvihnutého slúchadla nastavuje hlasitosť slúchadla, v prípade hlasitého počúvania hlasitosť reproduktora, v prípade zariadenia headset potom počuteľnosť hovoru v zariadení headset.

2.3.3. Nerušiť

V prípade, že nechcete byť rušení prichádzajúcimi hovormi a odkazmi, stlačte tlačidlo . Na displeji prístroja sa objaví ikona signalizujúca, že služba Nerušiť je aktívna. Hovory prijaté v čase, keď je Nerušiť aktívne, nie sú zaznamenané do zoznamu neprijatých hovorov.

Pre vypnutie funkcie Nerušiť stlačte znovu tlačidlo .

V prípade, že na telefónnom prístroji je navolených viac liniek, môže byť služba Nerušiť nastavená pre každú linku manuálne. Ak pre danú linku nie je možné použiť službu Nerušiť, objaví sa na displeji prístroja vedľa linky „X“.

2.3.4. Dátum a čas

Dátum a čas sú zobrazené na displeji telefónneho prístroja (presnosť je udávaná serverom). V prípade, že je dátum, či čas chybný, kontaktujte administrátora. Používatelia môžu bežne upravovať formát a umiestnenie na displeji nasledujúcim spôsobom:

- stlačte **Menu**
- zvolte **Nastavenie**
- **Základné**
- **Všeobecné**
- vyberte odkaz **Čas a Dátum**
 - dátum
 - čas
 - pozícia hodín
- stlačte **Vybrať** pre uloženie nastavení a **Menu** pre návrat.

2.3.5. Režim pamäte headsetu

Na prístroji možno fixne nastaviť prijímanie hovorov pomocou zariadenia headset týmto spôsobom:

- stlačte **Menu**
- zvolte **Nastavenie** a následne **Základné**
- **Všeobecné**
- **Pamäť headsetu**
- pomocou šípok nastavte - **zapnuté**
- pre návrat stlačte **Menu**

Všetky telefonáty budú automaticky prebiehať cez zariadenie headset. Pri telefonovaní sa na displeji vždy zobrazí ikona **Headset**. Pre zrušenie fixného nastavenia pamäte headset opakujte postup po **Pamäť Headsetu**. Tu zvolte variant **Vypnuté**.

2.3.6. Kontrast displeja

Kontrast displeja telefónneho prístroja možno nastaviť týmto spôsobom:

- stlačte tlačidlo **Menu**
- zvolte **Nastavenie - Základné**
- - **Kontrast**
- pomocou kontextových tlačidiel môžete zvoliť požadované nastavenie
- stlačte **Potvrdiť** pre uloženie nastavení, v opačnom prípade stlačte tlačidlo **Zrušiť**
- pre návrat stlačte **Menu**

2.3.7. Typ zvonenia

Nastavenie požadovaného typu zvonenia:

- stlačte **Menu - Nastavenie Základné**
- zvolte **Typ vyzváňania**
- pomocou šípok vyberte druh zvonenia (je možné využiť možnosť **Prehrať**)
- stlačte **Vybrať** pre potvrdenie výberu
- pre návrat stlačte **Menu**

Ak je na prístroji nastavených viac liniek, je potrebné vždy pred výberom druhu zvonenia zvoliť adekvátnu linku.

2.3.8. Zoznam hovorov

V telefónnom prístroj je zoznam všetkých odchádzajúcich, prichádzajúcich a neprijatých hovorov (100 položiek pre jednotlivé druhy).

- stlačte tlačidlo  (Menu – Adresáre)
- Zoznamy volania

Následne vyberte medzi:

- neprijaté hovory
- prijaté hovory
- volané čísla

Zobrazia sa zoznamy čísel. Stlačte :

- Edit – úprava tel. čísla
- Vytočiť – uskutočnenie hovoru na toto číslo
- Opustiť – návrat do predchádzajúceho Menu
- Viac – pre získanie ďalších informácií:
- Zmazať – vymazanie čísla
- Uložiť – uloženie čísla do adresára
- Info – detailná informácia hovoru

2.3.9. Adresár

Do adresára telefónneho prístroja je možné vložiť 200 kontaktov. Používateľ môže tieto kontakty pridávať, mazať, meniť, či v kontaktoch hľadať.

Pridanie, či zmena kontaktu :

- stlačte tlačidlo  (Menu – Adresáre)
- Adresár kontaktov
- ďalej zvolte Pridať pre vloženie nového kontaktu
- Editovať pre vykonanie zmien pri šípkami vybranom kontakte.
- na výber medzi číslami, veľkými a malými písmenami slúži tlačidlo 1/A/a. Je tu tiež možnosť zmeny kódovania znakov. Index rýchlej voľby, Typu zvonenia a Kontakt presmerovania môžu byť ponechané nevyplnené. Pre zmenu pri ďalších položkách v tomto Menu použijete šípky (pravá, ľavá). Na uloženie nového kontaktu stlačte tlačidlo Uložiť. Ak vykonané zmeny nemajú byť uložené, stlačte tlačidlo Zrušiť.
- pre návrat do predchádzajúceho Menu stlačte tlačidlo Opustiť.

Vyhľadanie kontaktu

- v Menu adresára stlačte tlačidlo Viac a následne tlačidlo Nájsť. Vyplňte údaje pre vyhľadanie kontaktu.
- stlačte tlačidlo Nájsť. Výsledné číslo je možné ihneď spojiť.



Poznámka :

Obmedzenie je závislé na konfigurácii telefónu. Pre viac informácií kontaktujte administrátora.

2.3.10. Priradenie vyzváňania ku kontaktu

Pre každý kontakt je možné nastaviť iný typ vyzváňania nasledujúcim spôsobom:

stlačte tlačidlo 

zvoľte Adresár kontaktov

- stlačte tlačidlo Editovať a následne vyberte Typ vyzváňania. Tu zadajte číslo zvoleného typu vyzváňania (viď. 2.15.)

- pre potvrdenie voľby stlačte **Uložiť**, v opačnom prípade stlačte **Zrušiť**
- pre návrat stlačte **Menu**

 **Poznámka:**

Typ vyzváňania môže byť nastavený už na serveri. Pre viac informácií kontaktujte administrátora.

2.3.11. Hlasová schránka

Na novú hlasovú správu používateľa vždy upozorní blikajúci indikátor v hornej časti telefónu a oznámenie na displeji telefónu.

Vyzdvihnutie hlasovej správy:

- stlačte tlačidlo  (ak využívate na telefónnom prístroji viac liniek, zvolte príslušnú linku).
- na displeji sa objaví počet správ a ich dôležitosť (Urgentné, Nové, Staré)
- stlačte tlačidlo **Pripojiť** pre vstup do **Systému hlasovej schránky** a pomocou sprievodcu vyzdvihnute správu, či stlačte **Opustiť** pre zrušenie indikácie novej správy bez vyzdvihnutia správy.

 **Poznámka :**

Nastavenie hlasovej schránky je vykonávané priamo na serveri. Hlasová schránka môže byť nastavená tak, že nepodporuje vyzdvihovanie správ z telefónu. Pre viac informácií kontaktujte administrátora.

2.3.12. Jazyk - nastavenie

Nastavenie jazyka:

- stlačte tlačidlo **Menu – Nastavenie – Základné**
- **Všeobecné**
- vyberte odkaz **Jazyk**. Pomocou šípok zvolte požadovaný jazyk a stlačte tlačidlo **Vybrať**
- pre návrat stlačte **Menu**

2.3.13. Reštart Telefónu

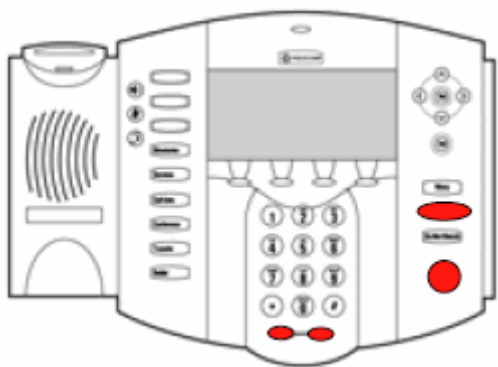

Používateľ môže vykonať sám reštart telefónneho prístroja (napr. po zmene konfigurácie) týmto spôsobom:

Súčasne stlačte tieto štyri tlačidlá:

- **Hold**
- **Messages**
- **Obe tlačidlá voľby hlasitosti (+,-)**

a držte ich počas 3 sekúnd. Potom začne ihneď prebiehať reštart. Po skončení reštartu sa objaví klasické nastavenie displeja.

 **Poznámka :**

V prípade problémov je možné obnoviť funkciu telefónu bez nutnosti reštartu telefónu. Pre viac informácií kontaktujte administrátora.

Help Desk

V prípade problémov priamo s telefónnym prístrojom môžete kontaktovať Help Desk na telefónnom čísle +420 222 500 500.



Bezpečnostné pokyny



čítajte pozorne návod na použitie telefónneho prístroja



pre inštaláciu a zapojenie telefónu vykonajte všetky pokyny popísané v návode. V opačnom prípade sa vystavujete riziku, že nastavenie telefónu nebude vykonané správne a telefón bude nefunkčný.



na utieranie prachu na prístroji používajte vlhkú utierku alebo antistatickú utierku. Nepoužívajte na čistenie prístroja benzín, rozpúšťadlo ani iné chemické látky



vzdialenosť medzi telefónom a rádiovými zariadeniami, napr. rádiotelefónom, vyhľadávacím zariadením osôb (paging) alebo televíznym prístrojom by mala byť minimálne jeden meter



ak je potrebné prístroj opraviť, nerozoberajte ho sami, ale kontaktujte servisného pracovníka. Telefón iba odpojte od zdroja el. energie. Napr.:

- ak je poškodený napájací kábel
- ak sa do styku s výrobkom dostala akákoľvek tekutina
- ak výrobok nezodpovedá nastaveniu podľa návodu
- ak je výrobok poškodený (fyzicky)



používajte iba dodaný napájací adaptér



nepoužívajte výrobok v blízkosti vody, pred čistením výrobok odpojte zo siete el. energie (telefón nie je vodotesný)



nevystavujte telefón priamemu slnku alebo vplyvu iných tepelných zdrojov. Prevádzková teplota je od +5°C do +40 °C



nezakrývajte telefón, či jeho jednotlivé časti. Mohlo by dôjsť k prehriatiu prístroja



Akékoľvek elektrické a elektronické výrobky musia byť likvidované oddelene od komunálneho odpadu prostredníctvom určených zberných miest stanovených vládou alebo miestnymi úradmi. Tento symbol prečiarknutej pojazdnéj zbernej nádoby na odpad znamená, že sa na produkt vzťahuje európska smernica 2002/96/ES.

Správna likvidácia a samostatný zber starých prístrojov pomôže prevencii pred negatívnymi dôsledkami na životnom prostredí a ľudskom zdraví. Je predpokladom opakovaného použitia a recyklácie použitého elektrického a elektronického zariadenia.

Podrobnejšie informácie o likvidácii starých prístrojov si prosím vyžiadajte od miestneho úradu, podniku, zaoberajúci sa likvidáciou odpadov alebo v obchode, kde ste si produkt zakúpili.

Príloha 1

Použité skratky

FTP (File Transfer Protocol) je protokol, ktorý slúži pre prenos súborov medzi uzlovými počítačmi v sieti. Na jednej strane existujú FTP servery, uzlové počítače s možnosťou vzdialeného prístupu do ich súborového systému a na druhej uzlové počítače v úlohe FTP klientov, ktoré môžu na základe prístupových oprávnení nastavených na serveri pre jednotlivých konkrétnych užívateľov FTP serveru "stahovať" súbory smerom k sebe alebo naopak súbory na FTP server umiestňovať.

DHCP (Dynamic Host Configuration Protocol) je protokol pre nastavenie základných sieťových (TCP/IP) parametrov stanice prostredníctvom DHCP serveru. V protokole DHCP žiadajú klientské stanice DHCP server o pridelenie IP adresy a prípadne o ďalšie služby, napr. o pridelenie východzej brány, masky podsiete, adresy DNS serverov atď.

Príloha 2

Prehlásenie o zhode

Zariadenie je v zhode so smernicou 99/5/ES.



Príloha 3

Informácie o obaloch

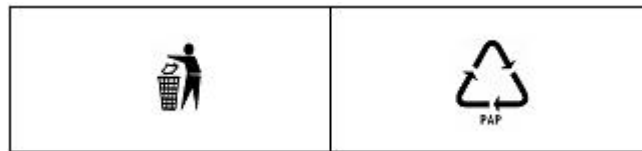



unientcommunications

Unient Communications SK, s. r. o.
Ľanová 8
821 01 Bratislava
Slovenská republika
www.unient.sk
tel.: +421 2 43630018
fax: +421 2 43630017